



Direkter Heckauswurf



Max. Motorleistung 22 / 27 PS



Umfassendes Systemangebot



SXG 323/326

Vielseitig in der Anlagenpflege





Der innovative Diesel-Mähtraktor für Hausmeisterservices, Sportvereine, Liegenschaften, Hotel- und Freizeitanlagen oder den anspruchsvollen Privatanwender. Wahlweise erhältlich mit hydraulischer Boden- oder Hochentleerung. Zahlreiche Anbauoptionen ermöglichen ganzjährige Pflege- und Erhaltungsaufgaben.

Informieren Sie sich bei Ihrem ISEKI-Fachhändler. Sie suchen noch nach einem Fachhändler in Ihrer Nähe? Nutzen Sie die Händlersuche unter www.iseki.de oder kontaktieren Sie uns telefonisch.

Highlights auf einen Blick



Allrounder

Die SXG-Serie verfügt über drei Anbauräume für verschiedene professionelle Anbaugeräte. So ist der SXG 323/326 ein echter Mäh-, Winter-, Kehr- oder auch Transportprofi.



Hochleistungs-Mähwerk

Die beiden gegenläufigen Messer richten das Gras auf und schneiden es präzise ab. Auch nasses Schnittgut mit hoher Dichte wird durch die synchron arbeitenden Messerkreise gleichmäßig in den Grasaufnahmebehälter befördert.



Verwandlungskünstler

Die SXG-Modelle 323/326 sind wahlweise mit einem Hoch- oder Bodenentleerungsbehälter mit einem Sammelvolumen bis zu 600 l erhältlich.

Fakten für mehr Wirtschaftlichkeit:

	SXG 323	SXG 326
Zylinder	3	3
Motorleistung, max.	22 PS	27 PS
Höchstgeschwindigkeit	15 km/h	16,5 km/h
Schnittbreite	1220 - 1370 mm	1220 - 1370 mm
Behältervolumen (Hochentleerung)	600 l	600 l
Behältervolumen (Bodenentleerung)	550 l	550 l

ISEKI Heckauswurftraktoren sind aus Tradition enorm leistungsfähig. Abb. von links: Modell 326, 323 und 216 H





Rasenpflege mit Komfort- gewinn & Stabilität

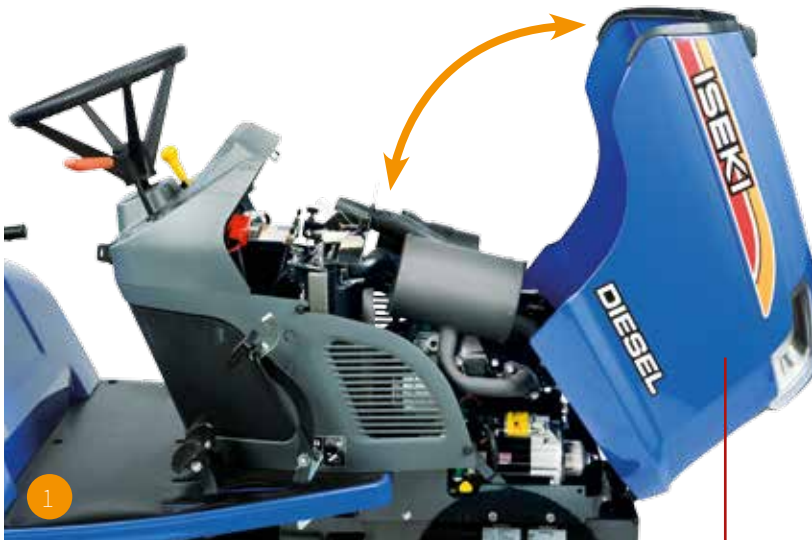

Motorhaube
aus hochwertigem
robustem Metall



i



Guter Wartungszugang

Schnellentriegelung der Motorhaube mittels funktionalem Drehgriff und optimaler Zugänglichkeit durch weiten Öffnungswinkel. Motorhaube mit Sicherheitsschalter. Entwickelt nach Sicherheitsrichtlinie 2006/42/EC.



Modernes, informatives Armaturenbrett mit LED-Beleuchtung.



Komfortable 2-Pedal-Steuerung mit ergonomisch abgerundeten Pedalen.



Schnellverstellung des Mähwerks in 6 möglichen Stufen: 25, 33, 40, 48, 55, 70 und 90 mm.



Steuerhebel zum Senken und Heben des Mähdecks (Foto links) sowie zur Betätigung des Sammelbehälters (Hochentleerung, Foto rechts).



Hebel zur Betätigung der Reinigungsklappe am Sammelbehälter in direkter Griffnähe.



Grünpflege par excellence

Die hervorragende Schnittqualität wird durch ein hochwertiges 122/137cm 2-Messer-Mähwerk mit Heckauswurf erreicht.

Die beiden gegenläufig rotierenden Messer richten selbst nasses oder sehr dichtes Gras auf, schneiden es ab und befördern das Schnittgut anschließend gleichmäßig in den Grasaufnahmebehälter.

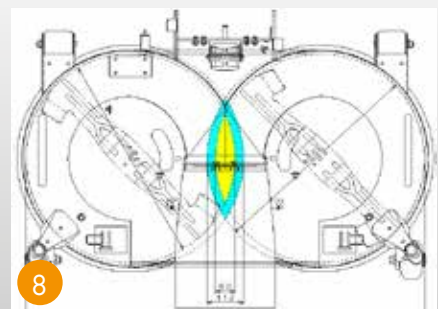

Optimierte Überlappung der beiden Messer. Dadurch wird sowohl bei kurzem als auch bei hohem Gras eine hervorragende Schnittqualität erreicht.

SXG 326 mit Hochentleerung



Durch die zentrale Position des Mähdecks können links- und rechtsseitig Mähkanten perfekt ausgemäht werden.



Die hydraulische Hochentleerung ermöglicht die direkte Entleerung auf einen Anhänger oder in einen Container vom Fahrersitz aus. Der Sammelbehälter wird hierzu auf eine Höhe von max. 1.970 mm angehoben (Modell SXG 326).



Das Mähwerk mit 122 cm Schnittbreite verfügt über einstellbare Lufteinlässe. So können Sie die Saugleistung des Mähwerks an Ihre Mäheinsätze anpassen (Sportplatzeinsatz oder Laubsauger).



Steuerhebel für die Mähdeck- und Behälterfunktion (s. Seite 4 - 5). Vom Fahrersitz aus können Sie bequem den Fangbehälter entleeren.



Effektiver Schutz vor dem Hängenbleiben an Ästen oder Strauchwerk: Sauber und innen verlegte Hydraulikleitungen.

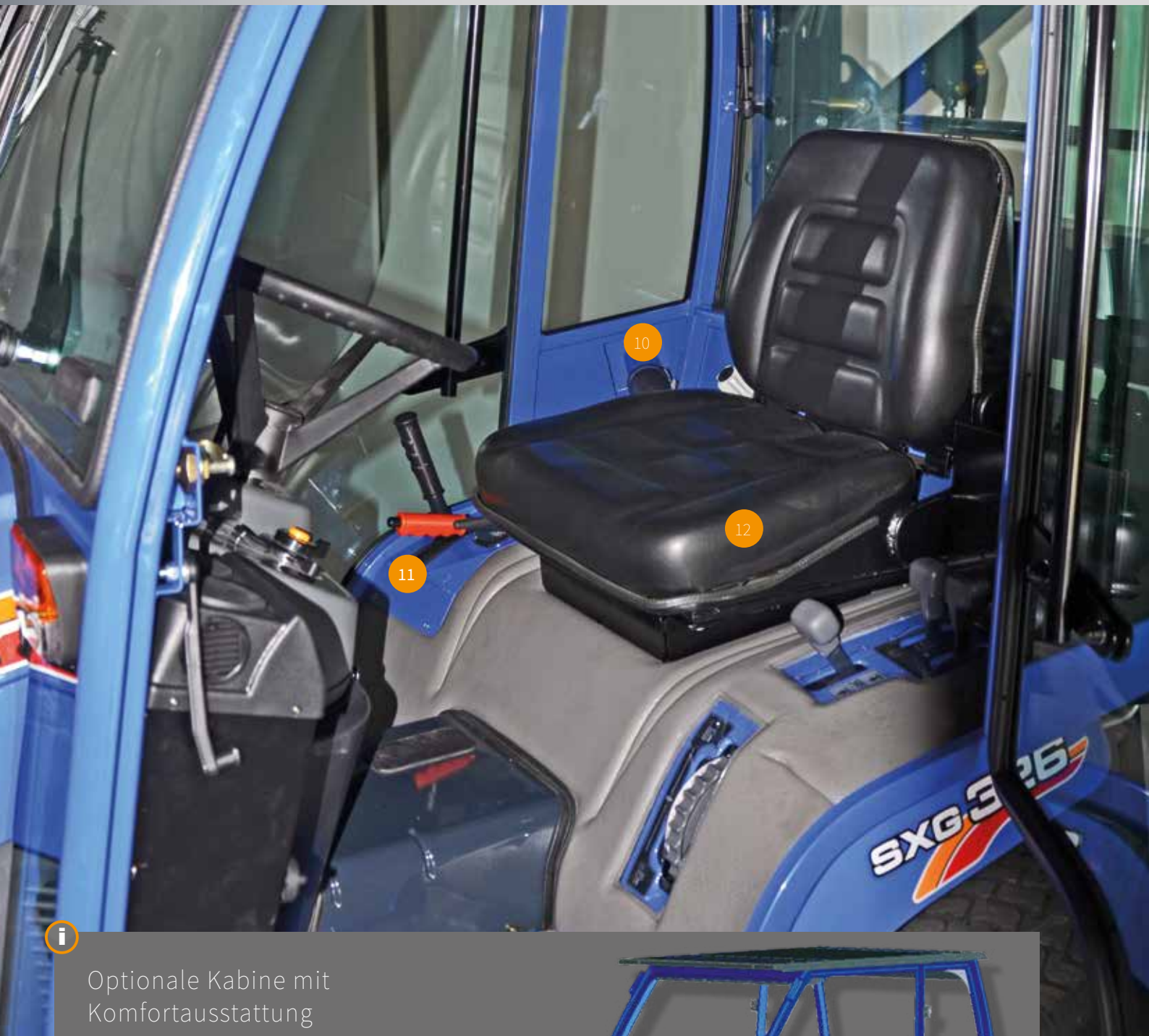

Optionale Kabine mit Komfortausstattung

ISEKI-Kabinen haben sich im Ganzjahreseinsatz bestens bewährt.

Mit dem übersichtlichen & geräumigen Aufbau, gepaart mit einer hochwertigen Schall- & Wärmeisolation sowie der serienmäßigen Warmwasserheizung erhalten Sie eine überdurchschnittlich komfortable Arbeitsmaschine.

Die Sicherheitskabine des SXG ist umsturzgeprüft und erfüllt bzw. unterschreitet damit sämtliche gesetzlichen Auflagen.



Der SXG mit den Vorzügen eines Kommunaltraktors.

Ausstellbare Frontscheibe für die Kabinenbelüftung

Professionelle Parallelwischer sorgen für eine sichere Fahrt mit großem Sichtfeld.

Die Anbaugeräteoption für mehr Produktivität.



Rundumleuchte

Im Dach integrierte Zusatzhauptscheinwerfer sorgen für eine optimale Ausleuchtung des Arbeitsbereiches - besonders im Wintereinsatz.

Aushängbare Türen

Die unteren Sichtfenster (links und rechts) ermöglichen einen guten Blick auf die vorderen Anbaugeräte.



10

Einfach, sicher und geruchsfrei: der von außen angebrachte Tankstutzen verhindert Kraftstoffgeruch in der Kabine.



11

Alle Bedien- und Steuerhebel sind mit Bürstenabstreifern optimal abgedichtet.

12

Der gefederte Komfortsitz ist mit einem Sicherheitskontaktschalter ausgerüstet und 3-fach einstellbar, wodurch Sie ihn optimal nach Ihren Bedürfnissen justieren können:

- Neigung der Rückenlehne
- Dämpfung nach Fahrergewicht
- Horizontalverstellung nach Fahrergröße



Sammler aus Leidenschaft

Das SXG-Mähwerk häckselt das Gras klein und presst es kompakt und mit einem hohen Befüllungsgrad in den Sammelbehälter. Dazu sind die SXG 323/326-Modelle wahlweise mit Hochentleerungsfunktion (600 l Behältervolumen) oder Bodenentleerung mit 550 l Volumen erhältlich.



Montage leicht gemacht – die klassenbeste Lösung!



1. Minute

Positionieren Sie das ISEKI-Demontagegestell unter den Behälter.



2. Minute

Befestigen Sie die Hubzylinder am Demontagegestell und lösen Sie die Sicherungsbolzen.



3. Minute

Demontieren Sie die Hydraulikstecker und entleeren Sie den Container.



Modernes Armaturenbrett

Informativ und innovativ ist das Armaturenbrett. Wichtige Funktionen wie Öldruck, Batterieladeanzeige, Handbremskontrolle, Tankanzeige oder Motortemperatur befinden sich im direkten Sichtfeld des Fahrers.

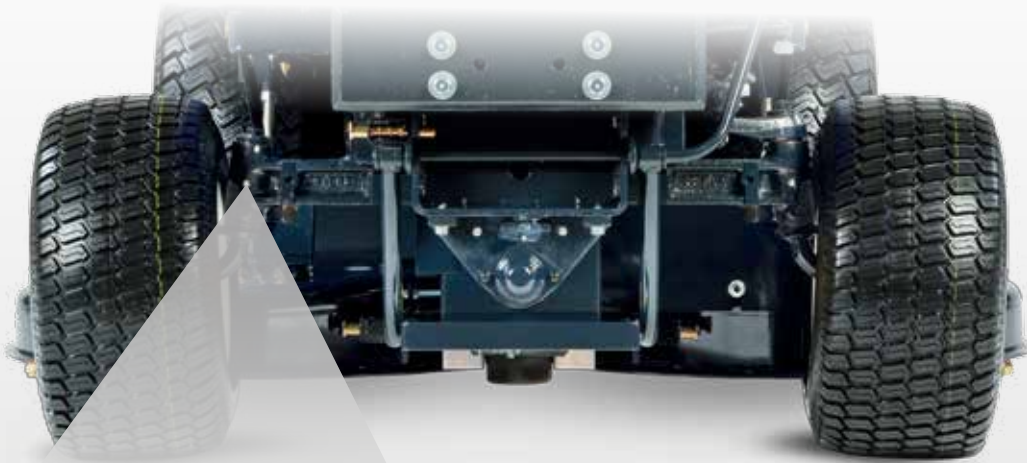

Stabile Vorderachse

Die Vorderachse ist komplett aus Stahlguss hergestellt und mit Schmiernippeln versehen. Die sehr robuste Bauweise macht den SXG 323/326 unschlagbar sicher.



Geschützte Hubzylinder



Die Aushubzylinder (Variante Hochentleerung) sind vor Anfahrtschäden beim Entleerungsvorgang geschützt.



Heckleuchten

In Verbindung mit einer Beleuchtung gemäß StVZO, erhalten Sie bei der Modell-Variante mit Hochentleerung die anfahrge-schützte Heckbeleuchtung dazu.

Die Heckleuchten sind am Haupt-rahmen montiert.



Hydraulik

Serienmäßig ist der SXG mit trennbaren Hydraulikleitungen versehen. Auch dies ist eine echte ISEKI-Systemlösung zum Vorteil des Kunden.



Durch und durch ein Profi

Der Grassammelbehälter des SXG 323 verzichtet auf Fangtücher, sondern ist stattdessen mit einem speziellen Lochblech ausgerüstet. Alles in allem profigerechte Technikdetails für eine unverwüsthliche Bauweise und einen sehr guten Luftaustritt.



Der Fangbehälter wird durch die fest geschlossene Staubabdeckung nach oben abgedichtet. So wird der Fahrer vor Staub geschützt.

SXG 323 mit Bodenentleerung



Einfacher Zugang von hinten, um die Maschine nach dem Einsatz reinigen zu können.



Immer mit dabei: Im seitlich hinteren Teil des Fahrzeugs ist ein spezieller Reinigungshaken untergebracht. Sollte sich mal ein Zweig im Kanal festsetzen, haben Sie mit dem serienmäßig integrierten Reinigungshaken das passende Hilfsmittel an der Maschine mit dabei.



Die ISEKI-Füllstandsanzeige ist mehrfach einstellbar und signalisiert Ihnen so bei allen Grasarten bzw. Mähbedingungen zuverlässig "der Behälter ist voll".



ISEKI-Anbaugeräte

Unsere ISEKI-Anbaugeräte sind kompromisslos auf unsere Maschinen abgestimmt. Denn nur die technisch optimale Kombination aus Grundmaschine, Adaptionen und Anbaugeräten garantiert Ihnen Wertbeständigkeit und zuverlässigen Betrieb.

Für jede Jahreszeit GeRüstet

Ihre Investition in einen ISEKI-Traktor erweist sich als besonders effizient, wenn Sie ihn mit einer Vielzahl bedarfsgerechter Anbauoptionen ganzjährig nutzen. An Ihrem professionellen & betriebswirtschaftlichen Anspruch lassen wir uns mit einem umfangreichen Systemangebot für die Kommunal- und Landschaftspflege sowie die Bodenbearbeitung messen – Tag für Tag.

Ihre Möglichkeiten:



Schneeräumen

ISEKI-Schneeschild mit 1300 mm Arbeitsbreite



Kehren

Frontkehrmaschine mit 1100 mm Arbeitsbreite



Fräsen

Frontschneefräse 1170 mm



Streuen

ISEKI-Aufsattelkastenstreuer mit 80 l Streuvolumen, 800 mm Arbeitsbreite und ölhdraulischem Antrieb.



StVZO

Betriebs-
erlaubnis (BE)



Darüber hinaus gibt es viele weitere Anbauoptionen und Einsatzmöglichkeiten.
Ihr ISEKI-Fachhändler wird Sie gerne beraten.

Technische Daten

Modell	SXG 323	SXG 326
Artikel-Nr.	30.9700	30.9705
Zylinder	3	
Motorleistung, max.	22 PS	27 PS
Motorleistung netto nach Norm 97/68 EG	15 kW bei 2500 U/min	18 kW bei 2800 U/min
Tankvolumen	21 l	
Hubraum	1123 cm ³	
Geschwindigkeit	15 km/h	16,5 km/h
Radstand	1365 mm	1420 mm
Länge	3215 mm	3215 mm
Breite	1285 mm (Mähwerk 1220 mm)	1420 mm (Mähwerk 1370 mm)
Höhe	1300 mm	1665 mm
Schnittbreite	1220 - 1370 mm	
Behältervolumen (Hochentleerung)	600 l	
Behältervolumen (Bodenentleerung)	550 l	



Technische Änderungen im Interesse der Produktweiterentwicklung vorbehalten. Dieses Dokument ist unverbindlich. Daraus und aus möglichen Fehlern im Dokument können keine Ansprüche abgeleitet werden. Es gelten die Angaben der gültigen Auftragsbestätigung.



Qualität

Der Name ISEKI steht in Deutschland seit 1968 für Zuverlässigkeit und Innovationskraft auf dem jeweils aktuellen Stand der Technik. Mit unserer stufenweisen Implementierung eines Qualitätsmanagement-Systems optimieren wir unsere Produkte, Produktionsabläufe und Services in einem kontinuierlichen Verbesserungsprozess. Dabei finden Ihre anwenderspezifischen Bedürfnisse eine maßgebliche Beachtung.

Auf dieser Grundlage liefern wir Ihnen stets die optimale Systemlösung aus Traktor und Anbaugeräten.

Wir konstruieren unsere wirtschaftlichen Maschinen und Systemlösungen mit eigener Forschungs- & Entwicklungsleistung. Ein hoher Anspruch, der sich in Produktion, Beratung bis hin zum After-Sales-Service konsequent fortsetzt. Ein garantierter Ersatzteilservice innerhalb der ersten 10 Jahre ist ein Beispiel unserer Servicequalität.

Zum Einsatz von technischen Produkten gehören auch deren Wartung und Pflege. Unsere geschulten Mitarbeiter und über 300 ISEKI-Fachhandelspartner in ganz Deutschland fühlen sich der Marke ISEKI verpflichtet; in Kundendienst, Teile-Service, Beratung und Verkauf.

SXG 323/326

Jetzt auch auf YOUTUBE.com!



Qualität bringt Beständigkeit

Die ISEKI-Maschinen GmbH, Deutschland gehört seit 1968 zu den führenden Anbietern von Kompakttraktoren, Mähern und Anbaugeräten zur professionellen Landschaftspflege und Bodenbearbeitung.

Aus unseren Erfahrungen und Kundenanforderungen generieren wir seit Jahrzehnten grundlegend wertvolle Erkenntnisse. Sie sind und bleiben eine Triebfeder zur Entwicklung unseres ganzjährig einsetzbaren Maschinen- & Anbaugeräte-Spektrums – gestern, heute und morgen!



Ersatzteilservice binnen 24 Stunden

Über 40.000 Ersatzteilpositionen werden im zentralen Ersatzlager in Meerbusch bevorratet und erreichen bei Bedarf über Nacht den Empfänger.

Dabei hilft modernste Technik von der Ersatzteildokumentation über elektronische Teilekataloge, die schnelle Auftragsabwicklung mit mobilen Datenerfassungsgeräten bis zum kurzfristigen Versand durch bekannte und zuverlässig arbeitende Paketdienste.



Grund- und Anbaugeräte aus einer Hand

Als Deutschlands Systemanbieter Nr. 1 bietet ISEKI Grund- und Anbaugeräte aus einer Hand an.

Speziell für europäische Anforderungen entwickelt und in unseren Produktionsstätten Meerbusch und Naunhof gefertigt, erhalten Sie eine perfekt abgestimmte Systemlösung für Ihren Bedarfsfall.

Hand in Hand begehen wir in diesem Jahr das 90-jährige Jubiläum unseres japanischen Partnerunternehmens, der ISEKI & Co. Ltd.



ISEKI-Maschinen GmbH

Rudolf-Diesel-Str. 4
40670 Meerbusch

Tel.: 02159 5205-0
Fax: 02159 5205-12

Internet: www.iseki.de

Ihr ISEKI-Fachhändler: Beratung · Verkauf · Service